

● We gaan op reis en nemen mee ... ●

Wessel Sijl

Welke kleine en nuttige foto-accessoires moeten we niet vergeten ?

De zomervakantie is in aantocht, en dat is voor velen de tijd waarin wordt gereisd én veel gefotografeerd. In eigen land, of in een (ver) buitenland. Er zijn 1001 boeken en artikelen over fotografie verschenen, met daarin tips over waaruit je foto-uitrusting zou moeten bestaan.

Voor een eenvoudige of uitgebreide configuratie, wat wel of niet geschikt is als vliegtuigreisbagage, wat het slimste is bij bergtochten, in de jungle of juist bij stadsexcursies, wat voor de wandelaar of de fietser het handigste is... Te veel om op te noemen. Ik ga in dit artikel niet in op de soort tas of rugzak, evenmin over de mee te nemen camera of objectieven, wel of geen statief meenemen, en meer van dat soort aanbevelingen. Dan zou dat de zoveelste tekst over hetzelfde op rij zijn, en heeft maar weinig toegevoegde waarde. Temeer omdat hierover al enorm veel op internet te vinden is. Nee, dit artikel gaat juist over kleine zaken, die heel nuttig zijn, maar ook heel vaak en gemakkelijk worden vergeten.

En wat voor kleine dingen zijn dat dan ..? Hieronder noem ik er acht, waarvan zes fysiek en twee virtueel.

Geheugenkaart

Wablief ..? Dat is toch een open deur, (bijna) elke camera werkt toch met een geheugenkaart ? Toch noem ik dit nadrukkelijk om een aantal redenen.

Ik ken gevallen - echt waar - waarbij men de camera meenam zonder geheugenkaart. De meeste camera's laten zien in het display dat de kaart ontbreekt, maar er zijn ook camera's waar dat niet heel erg duidelijk wordt getoond. Bovendien zijn sommige camera's in staat om een aantal foto's zonder geheugenkaart te verwerken en op te slaan in het cachegeheugen. Dat kan resulteren in misverstand, dat er geheugenkaart in de camera zou zitten, terwijl dat niet het geval is. Dus, altijd even checken of de kaart (en de goede - met de capaciteit naar je voorkeur) ook echt in de camera zit. En als je dan toch die check doet, vergeet dan ook niet reservekaarten in te pakken.



*Uiteenlopende soorten geheugenkaarten
Klein en dus gemakkelijk over het hoofd te zien ...*

Een andere overweging - zie mijn voornoemde opmerking over een reservekaart - is om niet alleen voldoende kaarten mee te nemen voor de te verwachten opslagruimte van foto's (bij niet gecomprimeerde RAW-bestanden kan dat heel

hard gaan), maar ook een reservekaart voor het geval er een kaart instabiel wordt. Het is mij een keer overkomen dat een SD kaart ineens de geest gaf. Nota bene een best prijzige kaart van een gerenommeerd merk, en dat ook nog eens op een bijzondere plek waar je normaliter niet zo vaak komt (San Marino). Oftewel de Wet van Murphy sloeg toe. Zo'n reservekaart is ook nuttig als je meent met één kaart je hele vakantie te kunnen vastleggen. Op zichzelf is dat denkbaar, gezien de enorme vermogens van de nieuwste generatie geheugenkaarten, maar het is en blijft goed om een reserve achter de hand te houden. Ikzelf verdeel de opslag liever over een aantal kaarten met wat minder capaciteit, die ik vervolgens meeneem in een solide opbergbox voor geheugenkaarten.



Mooie stevige opbergbox voor geheugenkaarten



Schoonmaaksetje

Reizen, naar stoffige gebieden, maar bijvoorbeeld ook als de camera meegaat naar het strand, betekent ook altijd een risico dat camera en lenzen vuil kunnen worden. Soms zodanig dat het ten nadele is van de opname (bv. bij vuil geworden

lenzen of filters, of door een vervuilde beeldchip), of dat zelfs de camera daardoor kuren kan krijgen. Bij een bergtocht door de Alpen zal dat risico minder groot zijn dan bij een safari door een Afrikaans land, maar het is goed om er altijd op voorbereid te zijn. Ik heb dit weer eens ervaren tijdens een voorjaarsweekje op Texel. Prachtig licht om te fotograferen, maar ook harde wind met veel opwaaiend zand en stof. Het was noodzakelijk om elke avond de boel te reinigen; dus ook met zo'n bestemming in eigen land.

In de handel zijn fraaie complete setjes verkrijgbaar, met daarin - bijvoorbeeld - een blower, zacht kwastje, middelen voor het reinigen van lenzen, speciale zachte poetsdoeken, en zelfs met speciale swabs (wattenstokjes) en -vloeistof voor het reinigen van de beeldchip. Dat laatste lijkt niet heel vaak noodzakelijk te zijn, maar stof - bijvoorbeeld zoals in Afrika - kan werkelijk heel diep doordringen. Zelfs mijn voorjaarsuitje naar Texel resulteerde in een vuile chip (lenzen wisselen, nota bene in de beschutting van wind, bleek de oorzaak te zijn). Zo'n setje neemt niet veel ruimte in beslag, en kost niet de hoofdprijs. Er is veel aanbod, o.a. bij de grote foto-retailers. Kijk wat het beste bij de eigen behoefte past.



Voorbeeld van een prima schoonmaaksetje

Polarisatiefilter

Hierover heb ik eerder geschreven in de SoftwareBus. Het is altijd de moeite waard om een polarisatiefilter bij de hand te hebben. Is het niet om hinderlijke reflecties te temperen, dan toch ten minste om fraaiere verzadigde kleuren te krijgen. Juist als je op toplocaties bent, of je fotografeert qua licht in fraaie omstandigheden (bijvoorbeeld tijdens het 'blauwe uurtje' net voor zonsondergang), komt het polarisatiefilter prachtig tot zijn recht. Ook hiervoor geldt: het neemt nauwelijks plaats in beslag.

Val je over de prijs - een goed polarisatiefilter is niet goedkoop - dan zijn er best wel voordeliger opties. Zeker als je niet met forse telelenzen/tele-instellingen, of supergroot-hoeklenzen fotografeert, kan een goedkoper merk ook prima presteren. Op internet lees ik best goede ervaringen met filters van de merken Rawster, Zomei en Langwei (die laatste gebruik ik naar tevredenheid op mijn 18-55 mm standaard-zoomlens). Beschik je al over een polarisatiefilter, vergeet dan ook niet om dat in te pakken, want juist door de bescheiden afmeting is er altijd kans dat je hem abusievelijk thuis laat liggen.



Een tafereel dat zich leent voor een polarisatiefilter, beperkte reflecties en verzadigde kleuren



Zonnekap

Ook dat is zo'n ding dat je (te) gemakkelijk vergeet. En het is echt heel nuttig. Niet alleen als bescherming tegen invalend licht en lensflair, maar het biedt ook bescherming als je met de camera ergens tegenaan stoot. Dat laatste is niet te onderschatten. Zelf heb ik in Oostenrijk op een smal bergpad langs een rotswand meegemaakt dat ik me ineens moest vastgrijpen toen ik bijna mijn evenwicht verloor. De camera om mijn nek klapte tegen de rotswand, maar gelukkig ving de zonnekap de klap op, en bleef mijn dure groothoeklens verdere schade bespaard.

Steeds meer lenzen beschikken over een speciale bajonet-aansluiting voor de zonnekap, met als prettige bijkomstigheid dat je de kap vaak omgekeerd op de lens kunt opbergen. De kans dat je hem vergeet, is daarmee een stuk kleiner.

Overigens zit bij een van mijn lenzen een nogal grote/wijde zonnekap, die ik liever opberg in een apart vakje van de fototas, dus extra alertheid is geboden om die niet te vergeten. Dat geldt ook voor zonnecappen die nog klassiek op de filterschroefdraad worden aangebracht.



Zonnekappen in diverse uitvoeringen



Reserve-accu en oplader

Een reserve-accu hebben de meeste fotografen wel paraat in de fototas, maar de oplader is een ander geval. Velen - waaronder ikzelf - hebben de oplader thuis op een andere plek opgeborgen; in ieder geval niet in de fototas. Juist op vakantie wordt er veel gekiekt, wordt er veel stroom gebruikt, en is het zaak om niet te vergeten ook de oplader in te pakken. Er zijn ook kleine (reis)opladers verkrijgbaar die zich wel makkelijk laten opbergen in de fototas; dat is wellicht een overweging waard, mede om te voorkomen dat het niet wordt vergeten.

Accu's zijn ook het vermelden waard. Om te beginnen een reserve-accu. Niet alleen om paraat te hebben als op locatie, of ergens onderweg, blijkt dat de accu in de camera leeg is, maar het is ook prettig voor het geval een accu ineens de geest geeft. Een beetje hetzelfde verhaal als bij geheugenkaarten; ook een accu kan ineens kuren krijgen, vooral als die al wat ouder is.

Er zijn gevallen denkbaar dat een oplader weinig zinvol is, zoals bij lange trekkings door onbewoond gebied. Veel foto-

grafen kiezen dan liever voor een aantal volgeladen accu's meer. Dat is zeker een optie, maar ook dan adviseer ik om op het aantal niet te bezuinigen.

Over de oplader nog één ding: ga je naar een ver land, vergeet dan niet van die verloopstekkers mee te nemen, en eventueel een omvormer (voor het geval er een ander voltage wordt gebruikt).



Accu's in alle soorten en maten



Voorbeeld van een compacte reislander

Setje microschoevendraaiers

Weinigen zullen een setje microschoevendraaiers inpakken in de foto-uitrusting. Ik doe dat inmiddels wel; het is me een keer overkomen dat schroefjes in camera en lenzen los gingen zitten (waarschijnlijk als gevolg van grote temperatuurverschillen). Dan is het handig om zulke schroevendraaiers bij de hand te hebben. Ze zijn in de regel heel klein en licht, dus nauwelijks bezwarend om dat mee te nemen. Inmiddels beschik ik over een recent aangeschaft nieuw Zwitsers zakmes, van het merk Victorinox, waarin zowaar een mini kruis-schroevendraaier is geïntegreerd die matcht met de maat van veel schroeven in mijn camera-uitrusting. En dat zakmes is steevast het eerste wat ik inpak als ik op reis ga.

Ga je met het vliegtuig, zorg er dan voor dat er geen (zak)messen en schroevendraaiers in de handbagage zitten

(of in de fototas, als dat je handbagage is): dat is verboden! Dus opbergen in de ruimbagage; het is niet anders. Ten slotte: ga je met de auto, dan kan het een overweging zijn om wat microschroevendraaiers in de 'pechkoffer' van de auto te stoppen. Veel moderne auto's zitten vol met micro-elektronica-toepassingen, die vaak ook met microschroeven zijn afgesloten.

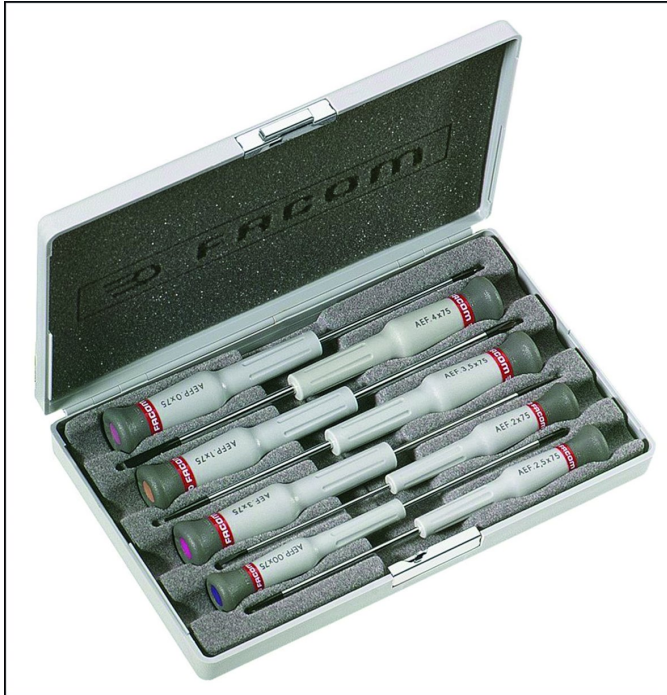

Zo'n setje neemt weinig ruimte in beslag, en kan verdraaid handig zijn

Reisapp

Hiermee kom ik op het eerste virtuele ding dat slim is om mee te nemen. Of beter gezegd: dat slim is om op je smartphone te installeren: de Reisapp. Deze app, een gezamenlijk initiatief van de Nederlandse douane en het Ministerie van Buitenlandse Zaken, biedt de mogelijkheid om (foto's van) aankoopbonnen van dure producten in de bagage in het virtuele 'bonnenboekje' op te slaan. Die foto's kun je direct vanuit deze app maken en opslaan. Daarmee kun je bij de douane aantonen dat deze producten al voor de reis zijn gekocht (in de EU). Het is dus vooral heel nuttig als je reist naar een (ver) land buiten de EU. De Reisapp is dus ook nuttig om aan te tonen dat je fotospullen, die toch best prijzig kunnen zijn, in de EU zijn aangekocht. Terecht is de douane, in Nederland en andere EU-landen, daar heel kritisch op; in sommige landen, zoals in Azië, kunnen die zaken soms (flink) goedkoper worden aangeschaft, en is kennelijk de verleiding bij sommige mensen groot om het mee te smokkelen naar Nederland.

Dankzij het virtuele bonnenboekje hoef je niet meer te slepen met een mapje met kopieën van je aankoopbewijzen. De Reisapp is trouwens ook voor heel andere zaken - die verder niets met fotografie te maken hebben - slim om paraat te hebben op je telefoon. Zo kun je bekijken wat je moet doen als je in nood bent in het buitenland, zoals bij een ziekenhuisopname of het verlies van een paspoort. Je hebt direct informatie paraat om contact op te kunnen nemen met het contactcentrum van Nederland Wereldwijd. En verder zitten er handige dingen in deze app voor het omrekenen van valuta naar euro's, en volume en gewicht naar in Nederland gangbare eenheden (zoals kilogram en liter). Het kan gratis worden gedownload uit de Google Playstore. Zie voor meer info:

<https://www.nederlandwereldwijd.nl/reisadvies/download-reisapp>



De nuttige Reisapp is een aanrader!

Gebruiksaanwijzingen

En dat brengt me op het laatste (virtuele) ding: de gebruiksaanwijzing. Van de camera, en eventueel van andere zaken. Je kunt uiteraard het boekje meenemen, maar menig gebruiksaanwijzing kun je als pdf downloaden bij de website van de producent van het apparaat. Die kun je in de telefoon opslaan. Wel zo handig, als je even niet meer weet hoe een bepaalde instelling wordt verkregen. Soms kan het ingewikkeld zijn, vooral als je een bepaalde instelling niet zo vaak gebruikt of als je het simpelweg bent vergeten. Per slot van rekening beschikt een moderne digitale camera over enorm veel instellingsmogelijkheden. Verder kan het heel nuttig zijn als je camera een storing heeft; dan kun je maar beter omzichtig te werk gaan en eerst de gebruiksaanwijzing raadplegen.

Wellicht zullen sommige lezers denken: je kan toch ook even via internet een gebruiksaanwijzing raadplegen ...? Inderdaad, maar stel dat je camera kuren krijgt, precies tijdens die hele interessante en fotogenieke trekking door een gebied waar toevallig geen GSM- en wifi-bereik is, en binnen vele mijlen geen GSM-antenne of wifi-hotspot te vinden is. De Wet van Murphy ligt altijd op de loer. Dan toch maar beter die pdf op de telefoon opslaan: beter er mee dan erom verlegen.

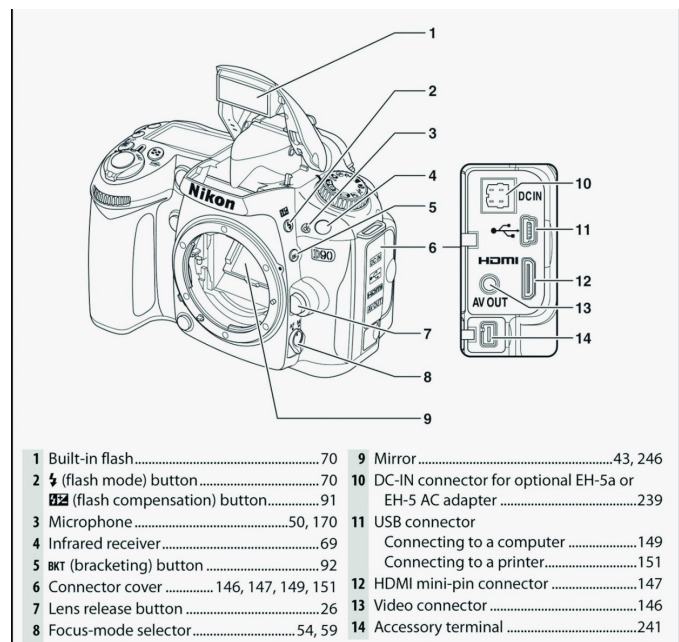

Een pdf van de gebruiksaanwijzing neemt weinig geheugen in beslag

Tot zover dit lijstje van nuttige zaken om mee te nemen. En vooral om deze niet te vergeten. Heb je toch een hoofd als de spreekwoordelijke zeef, dan is het te overwegen om een speciale fotografiepaklijst samen te stellen. Ik gebruik die al jaren en het blijkt toch heel vaak ('... oeps, bijna dat ding vergeten') weer nuttig te zijn.

Ik wens alle lezers een geslaagde en fotorijke zomer toe!